



ALU'LINE LÜFTERBAUSTEIN

Die Alu'line Lüfterbausteine sind zum Einbau in moderne, dekorative oder rustikale Hauben vorgesehen. Jedes Modell ist mit einem besonders leisen EBM-Pabst-Gebläsemotor ausgestattet, dessen Effektivität durch Randabsaugung enorm gesteigert wird. Die großflächig beleuchtete Unterseite aus Glas und Aluminium überzeugt mit geradlinigem Design.



Dank verdeckt liegender Fettfilter ist der Baustein durch Randabsaugung besonders effektiv und dabei unglaublich leise.

Technische Daten:

Lüfterbaustein zum Einbau
 Metallgehäuse im Aluminium-Design
 Hocheffektive Randabsaugung vierseitig ansaugend
 Unglaublich leise durch Geräuschdämmung
 Drehschaltung 3 Effektivstufen, Licht separat schaltbar
 Energiesparlampe 1 x 15 Watt mit Hartglasabdeckung
 Abluftleistung: 350 m³/h, 400 Pa, 115 W
 Die Randabsaugung erhöht die Effektivität spürbar
Geräusch: nur 34/41/50 dB(A)
 Abluftstutzen 125 mm rund für optimale Abluft
 Kleinere Abluftdurchmesser als 125 mm nicht zulässig
 Externe Absaugung nicht möglich
 Umluft mit Kohlefiltern nicht möglich
 Wir empfehlen zur Steigerung der Effektivität die Planung eines ausreichend großen Wrasenfangraumes.
 Mehr Informationen auf: www.unglaublichleise.de

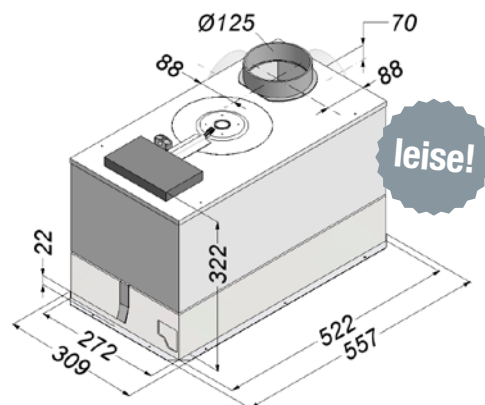

Art.-Nr. D814
 Aluminium mit Lichtabdeckung aus Hartglas – 55,7 x 30,9 cm